

Modernizácia výťahov



Ekológia



Dizajn a dostupnosť



Prispôsobivosť



Kontrola a bezpečnosť



Naše realizácie



Bratislava, Baltská, malý výťah



Bratislava, Baltská, veľký výťah



Handlová, Partizánska



Bratislava, Mikoviniho



Bratislava, Baltská, malý výťah



Bratislava, Baltská, veľký výťah



Handlová, Partizánska



Bratislava, Mikoviniho

Všeobecné informácie

Nosnosť / kapacita	320-450-630 kg 4-6-8 osôb				
Rýchlosť	1 m/s				
Max. zdvih	45 m				
Max. počet staníc / nástupíšť	16				
Počet výstupov	1 vpredu	1 vpredu a 1 zboku		2 priechodné	
Pohon	Bezprevodový				
Rozvádzač	ARCA II, nízko energetický, mikroprocesorový				
Typ dverí	Automatické teleskopické			Automatické centrálné	
Čistý dverný otvor	700	800		900	
Výška dverí	2000		2100		
Rozmery kabíny	Štandardné				
Vnútna výška kabíny	2100			2200	
Dizajn	C1	C2	C3	C4	C5
	Štandard		Voliteľné		

Dizajn

C1



C2



C3



C4



C5



Nákres

VÝŤAH O NOSNOSTI 900 / 450 KG
POČET OSÔB 11 / 6

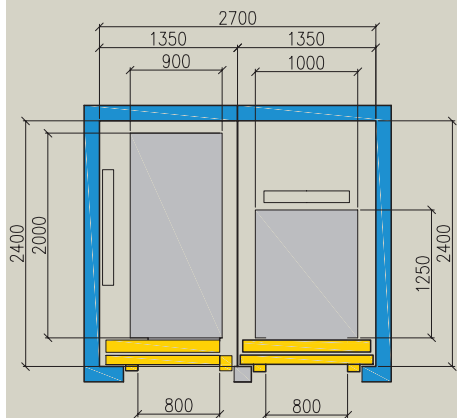

VÝŤAH O NOSNOSTI 1000 KG
POČET OSÔB 13

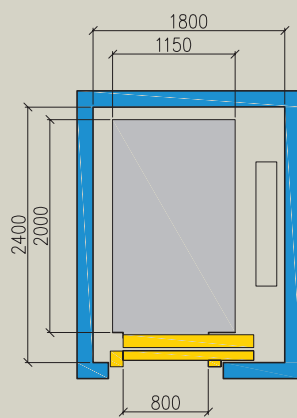

ZVISLÝ REZ

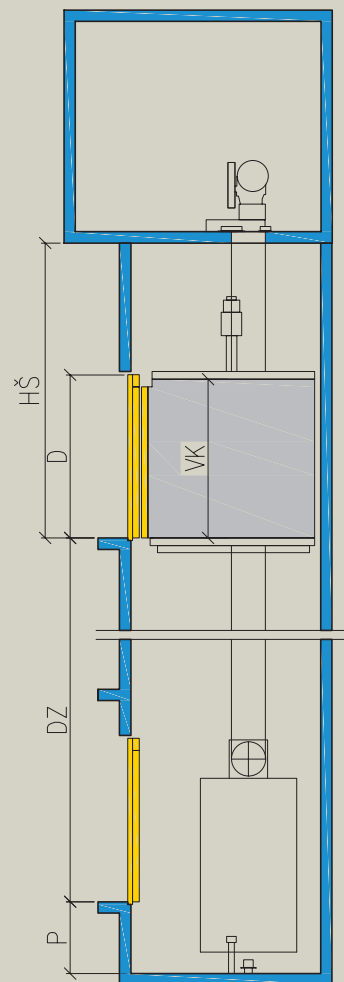

VÝŤAH O NOSNOSTI 320 KG
POČET OSÔB 4

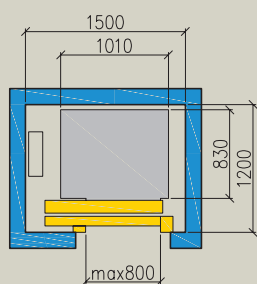

VÝŤAH O NOSNOSTI 320 KG
POČET OSÔB 4

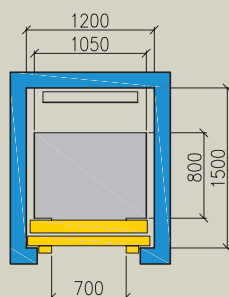

ŠTANDARDNÉ ROZMERY

NOSNOSŤ / KAPACITA		KABÍNA			VÝŤAHOVÁ ŠACHTA			
OSOBY	NOSNOSŤ	ŠÍRKA	HĽBKA	DVERNÝ OTVOR	ŠÍRKA	HĽBKA	P PRIEHLBEŇ	HŠ HLAVA ŠACHTY
4 osoby	320 kg	1050	800	700	1200	1500	800 – 1200	min. 3000
4 osoby	320 kg	1010	830	700	1500	1200		
6 osôb	450 kg	1000	1250	800	1350	2400		
11 osôb	900 kg	900	2000	800	1350	2400		
13 osôb	1000 kg	1150	2000	800	1800	2400		

P – Priehľbeň
DZ – dopravný zdvih

HŠ – hlava šachty
D – výška dverí

VK – výška kabíny

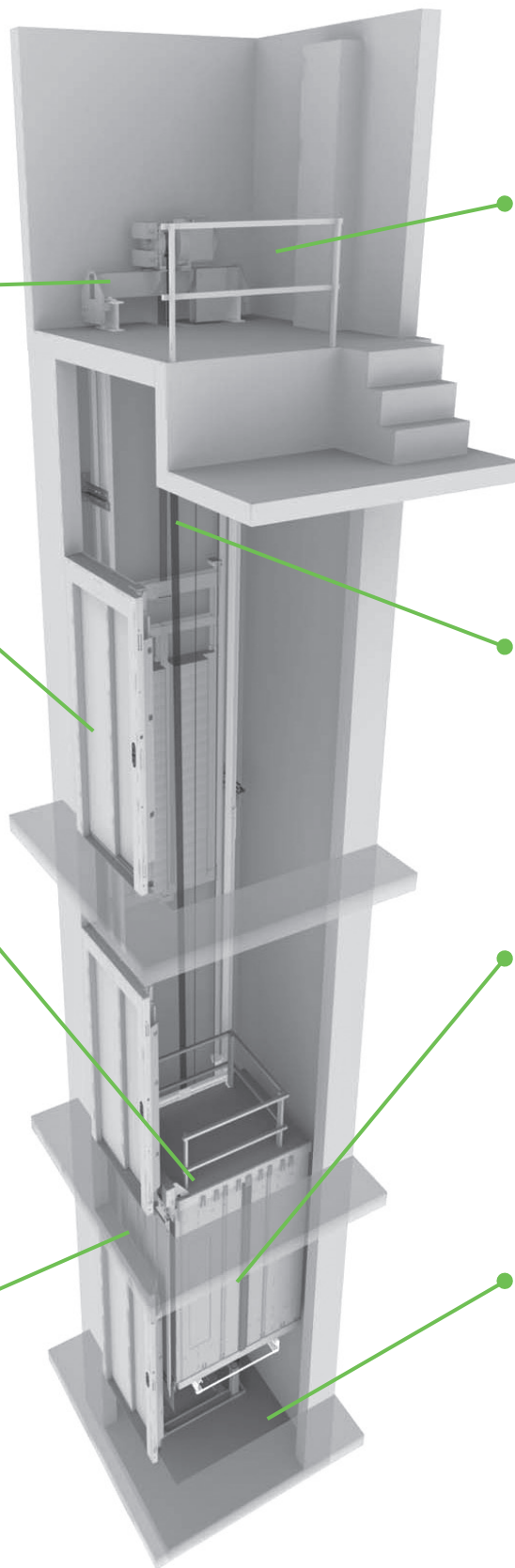

JAZDA

Kompaktná, tichá, bezprevodková, vysoko energeticky výkonná, riadená rýchlosť s elektrickým pohonom s permanentným magnetom motora.



NOVÁ GENERÁCIA DVERÍ

S pevným trvalým magnetom motora pre rýchle, presné a tiché otváranie a zatváranie, ktoré zlepšuje úroveň prúdu. Pokročilé otváranie dverí s fotoelektrickou mrežou.



AUTOMATICKÝ ZÁCHRANNÝ SYSTÉM

Sledovanie otvorenia dverí pre rýchle a bezpečné vyslobodenie osôb. Napájanie bezpečnostných systémov automaticky z batérií po výpadku elektrického napájania.



DVOJSMERNÁ KOMUNIKÁCIA

Spojenie výťahu s 24-hod. službou na vyprostenie osôb podľa EN81-28.



STROJOVNĀ

Tradičná konfigurácia: zjednodušená údržba výťahu, vyhradeným špecifickým priestorom



TRAKČNÉ LANÁ

Nahrádzajú tradičné ocelové laná. Z dôvodu svojej nižšej váhy, dlhšej životnosti a väčšej ohybnosti, umožňujú používanie väčších strojov s výkonným a úsporným motorom.



PRISPŔOBENIE PRIESTORU CESTUJÚCIM

Úložný priestor, znížená váha kabíny, zlepšená bezpečnosť rýchla montáž.



PRISPŔOBITEĽNÁ PRIEHLBEŇ VÝŤAHU

Prispôbenie výťahu budovám s dostupnými priestormi pod priehlbňou.



ÚSPORNÝ



PRISPŔOBENIE BUDOVE



DIZAJN A DOSTUPNOSŤ



KONTROLA A ZABEZPEČENIE



LB výťahy, s.r.o.
Uhrova 3
Bratislava 831 01

www.lbvytahy.sk

Bratislava 0948 556 566
Žilina 0902 914 985
Banská Bystrica 0948 910 990
Košice 0902 914 986

